



Die "Arumar 68 Classic" Fensterserie mit ihrem rustikalen Rahmenprofil ist ideal für Gebäude mit klassischer Architektur. Zum Einsatz kommen nordische Fichte, Eiche oder Meranti-Hölzer.



Dreilagiger, tiefenimprägnierter Fensterrahmen. Das untere Rahmenteil wird durch eine Aluminiumleiste geschützt.

# Arumar 68 Classic

Innenöffnendes Dreh/Kipp-Fenster  
 Vakuum-tiefenimprägniertes Holzfenster

## PROFIL IV68

Zarge: 68 x 68 mm

Rahmen: 68 x 68 mm

Innliegende Nut für Fensterbrett, Nut für Aluminium-Brett außen.  
 Aluminiumleiste am unteren Rahmenbauteil

## Metallbauteile

Beschläge: ROTO NT

Griffe: ROTO, HOPPE



## GLAS

2-oder 3-fach Verglasung 24 mm (U ≥ 1,1)

Glaseinbau mit Holzleisten, Silikondichtungen und verdeckten Nägeln

## Dichtung

2-Kammern-Dichtung im Rahmenmittelteil

## Holzoberfläche

Farbe auf Wasserbasis oder Lasur

## Griffpositionen

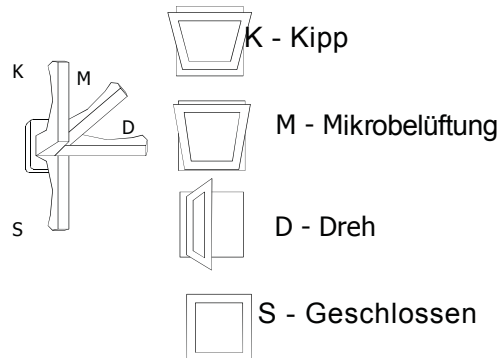

## Sprossenfenster-Varianten

1. Durchgehend 50 mm
2. Sprosse im Fenster und aufgesetzt
3. Sprosse aufgesetzt
4. Sprosse im Fenster eingebaut

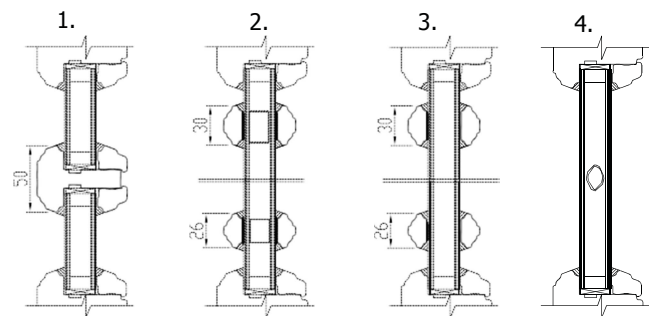
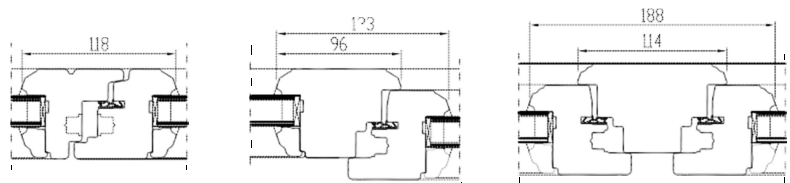
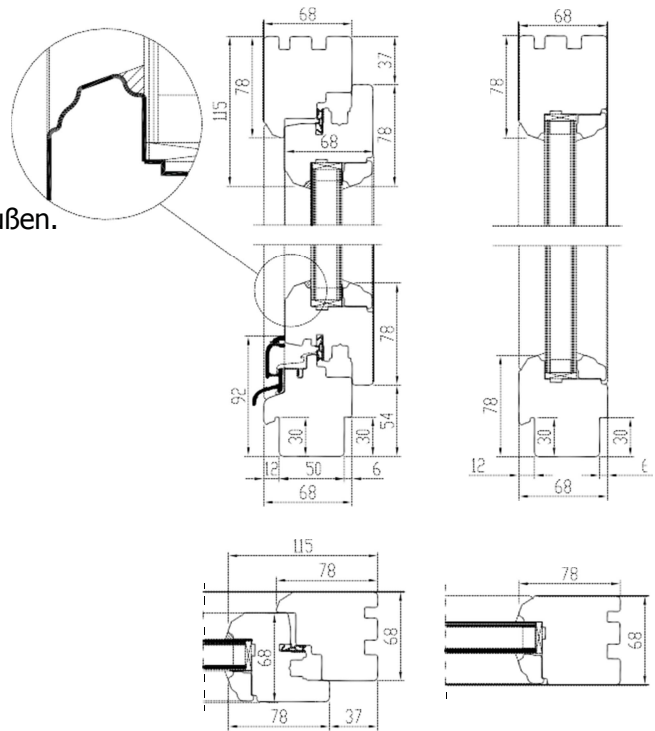

## Öffnungsartene

### Innenblick!

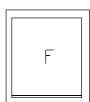

F - Fest

2-oder 3-fach Verglasung. Aluminium-Wetterleiste am unteren Rahmenteil.

Mindestgröße 330 x 330 mm

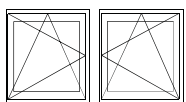

DK - Dreh/Kipp (Links/ Rechts)

min max L=400...1710 mm H=408...2527 mm, Gewicht max 130 kg

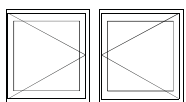

D - Dreh (Links / Rechts)

min max L=400...1710 mm H=408...2527 mm, Gewicht max 130 kg

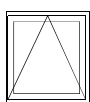

KIPP - Griff oben

min max L=330...2510 mm H=350...1927 mm, Gewicht max 80 kg

## Triangular-Fenster

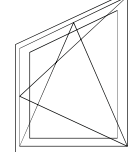

## Rundbogen-Fenster

